

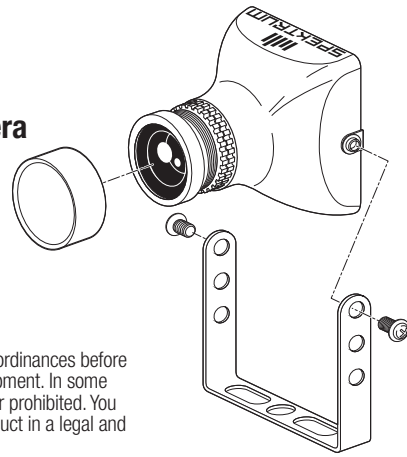

650TVL CCD FPV Camera

Instruction Manual
Bedienungsanleitung
Manuel d'utilisation
Manuale di istruzioni



IMPORTANT: Consult local laws and ordinances before operating FPV (first person view) equipment. In some areas, FPV operation may be limited or prohibited. You are responsible for operating this product in a legal and responsible manner.

EN
NOTICE
All instructions, warranties and other collateral documents are subject to change at the sole discretion of Horizon Hobby, LLC. For up-to-date product literature, visit horizonhobby.com and click on the support tab for this product.

Meaning of Special Language
The following terms are used throughout the product literature to indicate various levels of potential harm when operating this product.
NOTICE: Procedures, which if not properly followed, create a possibility of physical property damage AND a little or no possibility of injury.
CAUTION: Procedures, which if not properly followed, create the probability of physical property damage AND a possibility of serious injury.
WARNING: Procedures, which if not properly followed, create the probability of property damage, collateral damage, and serious injury OR create a high probability of superficial injury.

WARNING: Read the ENTIRE instruction manual to become familiar with the features of the product before operating. Failure to operate the product correctly can result in damage to the product, personal property and cause serious injury.

This is a sophisticated hobby product. It must be operated with caution and common sense and requires some basic mechanical ability. Failure to operate this Product in a safe and responsible manner could result in injury or damage to the product or other property. This product is not intended for use by children without direct adult supervision. Do not attempt disassembly, use with incompatible components or augment product in any way without the approval of Horizon Hobby, LLC. This manual contains instructions for safety, operation and maintenance. It is essential to read and follow all the instructions and warnings in the manual, prior to assembly, setup or use, in order to operate correctly and avoid damage or serious injury.

Age Recommendation: Not for children under 14 years. This is not a toy.

NOTICE: This product is only intended for use with unmanned, hobby-grade, remote-controlled vehicles and aircraft. Horizon Hobby disclaims all liability outside of the intended purpose and will not provide warranty service related thereto.

WARRANTY REGISTRATION
Visit www.spektrumrc.com/registration today to register your product.

CAMERA-OSD SWITCH CONNECTION

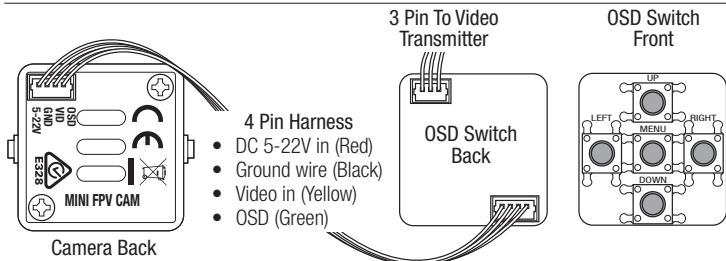

The Camera's built in OSD can be controlled by the OSD Switch Board. The OSD Switch Board is small enough to allow it to be installed in the aircraft with the camera if desired.

- Mount the Camera in the aircraft using the included camera mount so that you have a clear view in front of the aircraft.
- Connect the camera to the OSD Switch board using the 4 pin wiring harness.
- Connect the 3 pin wiring harness from the Video transmitter to the back of the OSD switch board.
- Power on the system.

CAUTION: If you are using ESC's with active braking, we recommend powering the camera system through a BEC or voltage regulator.

CAMERA-VIDEO TRANSMITTER CONNECTION

To connect the camera directly to the video transmitter, plug the 3 pin wiring harness from the video transmitter into the camera leaving the OSD pin open.

OSD MENU

MENU: Push MENU (center button) to go to the main menu

UP/DOWN: Move up and down through the menu

Left/Right: Modify the menu parameters.

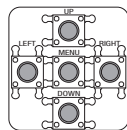

LENS

This function is used to adjust the brightness of the screen.

- MANUAL: For use with a manual iris lens
- DC: For use with a DC drive auto iris lens
- VIDEO: For use with a video drive auto iris lens

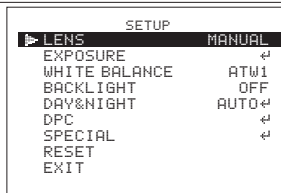

EXPOSURE

- SHUTTER- Condition and speed control
 - Auto: Shutter speed is controlled automatically according to the brightness of the scene
 - FIXED: Select shutter speeds from 1/50 to 1/100000
 - FLK: Select when flickering occurs due to imbalance between illumination and frequency. (Pal 1/100, NTSC 1/120)
- BRIGHTNESS- Adjust brightness from 0-255
- AGC- Depending on lightness of surroundings select HIGH, MID, LOW or OFF.
- DWDR- Depending on lightness of surroundings turn OFF or ON (Adjust brightness from 0-63)

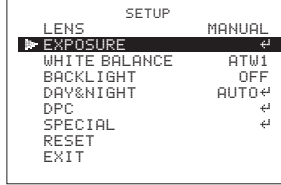

WHITE BALANCE

- ATW (Auto Tracking White Balance)- Ideal for color temps from 1800°K~10500°K (fluorescent light, outdoor, sodium vapor lamp, etc.)
 - MANUAL- Select ATW and change to Manual mode.
 - Red 0~255
 - Blue 0~255
- Select RETURN when finished.

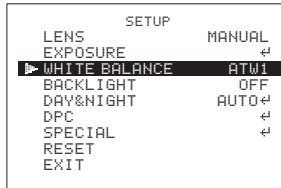
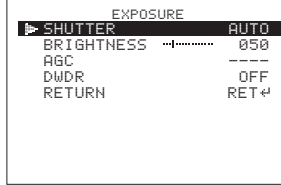

BACKLIGHT

- BLC- Use when there is a strong backlight behind the object.
- HLC- Adjust level from 0~255
 - Night
 - Day

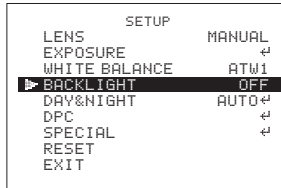

DAY & NIGHT

- Auto mode
- Color model
- B/W MODE
- EXTERNAL SWITCH

- COLOR TO B/W- When in External Control this can't be adjusted.
- B/W TO COLOR- When in External Control this can't be adjusted.
- DELAY TIME- Delay before color state begins to alternate.

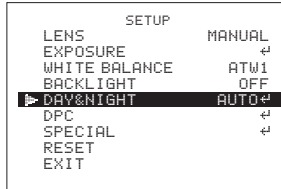

DPC

Set the black point and white point.

SPECIAL

- TITLE BACKGROUND- Set the Title Background.
- NOITOM- Motion detection
 - AREA: Set area to detect motion
 - ENTER: Selecting ENTER will change the color of the chosen area.
- REPEAT TO CHOOSE OTHER AREAS. After 1 second of inactivity it will move to the next menu item.
- PRIVACY- OFF/ON.
 - AREA SEL: Set 4 privacy areas
 - AREA STATE: Select AREA STATE ON to conceal AREA selected. OFF to disable Privacy
 - LEFT/RIGHT/TOP/BOTTOM: Select dimensions of each privacy area by slider
 - COLOR: Select the color of each privacy area
 - RETURN: Return to previous menu
- PARK LINE- OFF/ON
- ADJ IMAGE-
 - LENS SHARP: OFF/ON: 0~255
 - 2DNR: OFF/ON
 - MIRROR: Switch
 - FONT COLOR: 0~51
 - CONTRAST: 0~255
 - SHARPNESS: 0~255
 - DISPLAY CRT/LCD
 - NEG IMAGE: OFF/ON
- COMM ADJ
 - CAM ID: Set camera ID from 0~255
 - BAUD RATE: Set camera communication speed from 2400~38400
 - PROTOCOL
 - DISPLAY ID: OFF/ON
 - ID POSITION

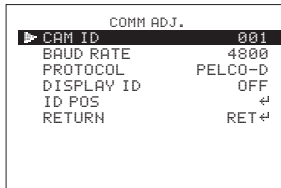
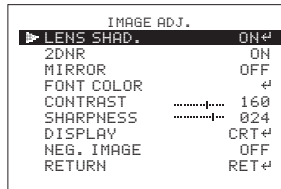
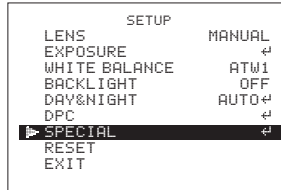

LANGUAGE

- ENGLISH
- CHINESE

RESET

- FACTORY- Return to camera's initial settings
- RETURN

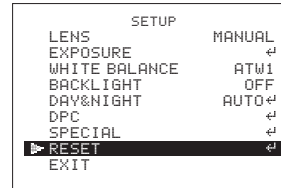

EXIT

Saves all settings and exits to Main Menu.

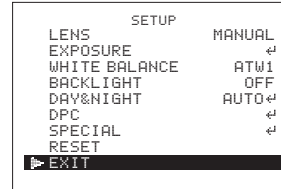

LIMITED WARRANTY

What this Warranty Covers - Horizon Hobby, LLC, (Horizon) warrants to the original purchaser that the product purchased (the "Product") will be free from defects in materials and workmanship for a period of 1 year from the date of purchase.

What is Not Covered - Horizon's warranty is not transferable and does not cover (i) cosmetic damage, (ii) damage due to acts of God, accident, misuse, abuse, negligence, commercial use, or due to improper use, installation, operation or maintenance, (iii) modification of or to any part of the Product, (iv) attempted service by anyone other than a Horizon Hobby authorized service center, (v) Product not purchased from an authorized Horizon dealer, (vi) Product not compliant with applicable technical regulations, or (vii) use that violates any applicable laws, rules, or regulations.

OTHER THAN THE EXPRESS WARRANTY ABOVE, HORIZON MAKES NO OTHER WARRANTY OR REPRESENTATION, AND HEREBY DISCLAIMS ANY AND ALL IMPLIED WARRANTIES, INCLUDING, WITHOUT LIMITATION, THE IMPLIED WARRANTIES OF NON-INFRINGEMENT, MERCHANTABILITY AND FITNESS FOR A PARTICULAR PURPOSE. THE PURCHASER ACKNOWLEDGES THAT THEY ALONE HAVE DETERMINED THAT THE PRODUCT WILL SUITABLY MEET THE REQUIREMENTS OF THE PURCHASER'S INTENDED USE.

Purchaser's Remedy - Horizon's sole obligation and purchaser's sole and exclusive remedy shall be that Horizon will, at its option, either (i) service, or (ii) replace, any Product determined by Horizon to be defective. Horizon reserves the right to inspect any and all Product(s) involved in a warranty claim. Service or replacement decisions are at the sole discretion of Horizon. Proof of purchase is required for all warranty claims. SERVICE OR REPLACEMENT AS PROVIDED UNDER THIS WARRANTY IS THE PURCHASER'S SOLE AND EXCLUSIVE REMEDY.

Limitation of Liability - HORIZON SHALL NOT BE LIABLE FOR SPECIAL, INDIRECT, INCIDENTAL OR CONSEQUENTIAL DAMAGES, LOSS OF PROFITS OR PRODUCTION OR COMMERCIAL LOSS IN ANY WAY, REGARDLESS OF WHETHER SUCH CLAIM IS BASED IN CONTRACT, WARRANTY, TORT, NEGLIGENCE, STRICT LIABILITY OR ANY OTHER THEORY OF LIABILITY, EVEN IF HORIZON HAS BEEN ADVISED OF THE POSSIBILITY OF SUCH DAMAGES. Further, in no event shall the liability of Horizon exceed the individual price of the Product on which liability is asserted. As Horizon has no control over use, setup, final assembly, modification or misuse, no liability shall be assumed nor accepted for any resulting damage or injury. By the act of use, setup or assembly, the user accepts all resulting liability. If you as the purchaser or user are not prepared to accept the liability associated with the use of the Product, purchaser is advised to return the Product immediately in new and unused condition to the place of purchase.

Law - These terms are governed by Illinois law (without regard to conflict of law principals). This warranty gives you specific legal rights, and you may also have other rights which vary from state to state. Horizon reserves the right to change or modify this warranty at any time without notice.

WARRANTY SERVICES

Questions, Assistance, and Services - Your local hobby store and/or place of purchase cannot provide warranty support or service. Once assembly, setup or use of the Product has been started, you must contact your local distributor or Horizon directly. This will enable Horizon to better answer your questions and service you in the event that you may need any assistance. For questions or assistance, please visit our website at horizonhobby.com, submit an inquiry to productsupport@horizonhobby.com or call the toll-free telephone number referenced in the Warranty and Service Contact Information section to speak with a Product Support representative.

Inspection or Services - If this Product needs to be inspected or serviced and is compliant in the country you live and use the Product in, please use the Horizon Online Service Request submission process found on our website or call Horizon to obtain a Return Merchandise Authorization (RMA) number. Pack the Product securely using a shipping carton. Please note that original boxes may be included, but are not designed to withstand the rigors of shipping without additional protection. Ship via a carrier that provides tracking and insurance for lost or damaged parcels, as Horizon is not responsible for merchandise until it arrives and is accepted at our facility. An Online Service Request is available at http://www.horizonhobby.com/content/service-center_render-service-center. If you do not have internet access, please contact Horizon Product Support to obtain a RMA number along with instructions for submitting your product for service. When calling Horizon, you will be asked to provide your complete name, street address, email address and phone number where you can be reached during business hours. When sending product into Horizon, please include your RMA number, a list of the included items, and a brief summary of the problem. A copy of your original sales receipt must be included for warranty consideration. Be sure your name, address, and RMA number are clearly written on the outside of the shipping carton. Provided warranty conditions have been met, your Product will be serviced or replaced free of charge. Service or replacement decisions are at the sole discretion of Horizon.

NOTICE: Do not ship LiPo batteries to Horizon. If you have any issue with a LiPo battery, please contact the appropriate Horizon Product Support office. Warranty Requirements - For Warranty consideration, you must include your original sales receipt verifying the proof-of-purchase date.

Non-Warranty Service -

Should your service not be covered by warranty, service will be completed and payment will be required without notification or estimate of the expense unless the expense exceeds 50% of the retail purchase cost. By submitting the item for service you are agreeing to payment of the service without notification. Service estimates are available upon request. You must include this request with your item submitted for service. Non-warranty service estimates will be billed a minimum of ½ hour of labor. In addition you will be billed for return freight. Horizon accepts money orders and cashier's checks, as well as Visa, MasterCard, American Express, and Discover cards. By submitting any item to Horizon for service, you are agreeing to Horizon's Terms and Conditions found on our website http://www.horizonhobby.com/content/service-center_render-service-center.

ATTENTION: Horizon service is limited to Product compliant in the country of use and ownership. If received, a non-compliant Product will not be serviced. Further, the sender will be responsible for arranging return shipment of the un-serviced Product, through a carrier of the sender's choice and at the sender's expense. Horizon will hold non-compliant Product for a period of 60 days from notification, after which it will be discarded.

5-14-2015

WARRANTY AND SERVICE CONTACT INFORMATION

Country of Purchase	Horizon Hobby	Contact Information	Address
United States of America	Horizon Service Center (Repairs and Repair Requests)	servicecenter.horizonhobby.com/RequestForm/	4105 Fieldstone Rd Champaign, Illinois, 61822 USA
	Horizon Product Support (Product Technical Assistance)	productsupport@horizonhobby.com. 877-504-0233	
	Sales	websales@horizonhobby.com 800-338-4639	
United Kingdom	Service/Parts/Sales: Horizon Hobby Limited	sales@horizonhobby.co.uk	Units 1-4, Ployters Rd, Staple Tye Harlow, Essex, CM18 7NS, United Kingdom
		+44 (0) 1279 641 097	
Germany	Horizon Technischer Service	service@horizonhobby.de	Christian-Junge- Straße 1 25337 Elmshorn, Germany
	Sales: Horizon Hobby GmbH	+49 (0) 4121 2655 100	
France	Service/Parts/Sales: Horizon Hobby SAS	infofrance@horizonhobby.com	11 Rue Georges Charpak 77127 Lieusaint, France
		+33 (0) 1 60 18 34 90	

EU Compliance Statement: Horizon Hobby, LLC hereby declares that this product is in compliance with the essential requirements and other relevant provisions of the EMC Directive.

A copy of the EU Declaration of Conformity is available online at: <http://www.horizonhobby.com/content/support-render-compliance>.



Instructions for disposal of WEEE by users in the European Union

This product must not be disposed of with other waste. Instead, it is the user's responsibility to dispose of their waste equipment by handing it over to a designated collections point for the recycling of waste electrical and electronic equipment. The separate collection and recycling of your waste equipment at the time of disposal will help to conserve natural resources and ensure that it is recycled in a manner that protects human health and the environment. For more information about where you can drop off your waste equipment for recycling, please contact your local city office, your household waste disposal service or where you purchased the product.

DE
HINWEIS
Alle Anweisungen, Garantien und anderen zugehörigen Dokumente können im eigenen Ermessen von Horizon Hobby, LLC jederzeit geändert werden. Die aktuelle Produktliteratur finden Sie auf horizonhobby.com unter der Registerkarte „Support“ für das betreffende Produkt.

Spezielle Bedeutungen

Die folgenden Begriffe werden in der gesamten Produktliteratur verwendet, um auf unterschiedlich hohe Gefahrenrisiken beim Betrieb dieses Produkts hinzuweisen:

HINWEIS: Wenn diese Verfahren nicht korrekt befolgt werden, können sich möglicherweise Sachschäden UND geringe oder keine Gefahr von Verletzungen ergeben.

ACHTUNG: Wenn diese Verfahren nicht korrekt befolgt werden, ergeben sich wahrscheinlich Sachschäden UND die Gefahr von schweren Verletzungen.

WARNUNG: Wenn diese Verfahren nicht korrekt befolgt werden, ergeben sich wahrscheinlich Sachschäden, Kollateralschäden und schwere Verletzungen ODER mit hoher Wahrscheinlichkeit oberflächliche Verletzungen.

⚠️ WARNUNG: Lesen Sie die GESAMTE Bedienungsanleitung, um sich vor dem Betrieb mit den Produktfunktionen vertraut zu machen. Wird das Produkt nicht korrekt betrieben, kann dies zu Schäden am Produkt oder persönlichem Eigentum führen oder schwere Verletzungen verursachen.

Dies ist ein hochentwickeltes Hobby-Produkt. Es muss mit Vorsicht und gesundem Menschenverstand betrieben werden und benötigt gewisse mechanische Grundfähigkeiten. Wird dieses Produkt nicht auf eine sichere und verantwortungsvolle Weise betrieben, kann dies zu Verletzungen oder Schäden am Produkt oder anderen Sachwerten führen. Dieses Produkt eignet sich nicht für die Verwendung durch Kinder ohne direkte Überwachung eines Erwachsenen. Versuchen Sie nicht ohne Genehmigung durch Horizon Hobby, LLC, das Produkt zu zerlegen, es mit inkompatiblen Komponenten zu verwenden oder auf jegliche Weise zu erweitern. Diese Bedienungsanleitung enthält Anweisungen für Sicherheit, Betrieb und Wartung. Es ist unbedingt notwendig, vor Zusammenbau, Einrichtung oder Verwendung alle Anweisungen und Warnhinweise im Handbuch zu lesen und zu befolgen, damit es bestimmungsgemäß betrieben werden kann und Schäden oder schwere Verletzungen vermieden werden.

Nicht geeignet für Kinder unter 14 Jahren. Dies ist kein Spielzeug.

HINWEIS: Dieses Produkt ist ausschließlich für die Verwendung in unbemannten, ferngesteuerten Fahrzeugen und Fluggeräten im Hobbybereich vorgesehen. Horizon Hobby lehnt jede Haftung und Garantieleistung ausserhalb der vorgesehen Verwendung ab.

Garantie Registrierung

Registrieren Sie bitte Ihr Produkt unter www.spektrumrc.com/registration.

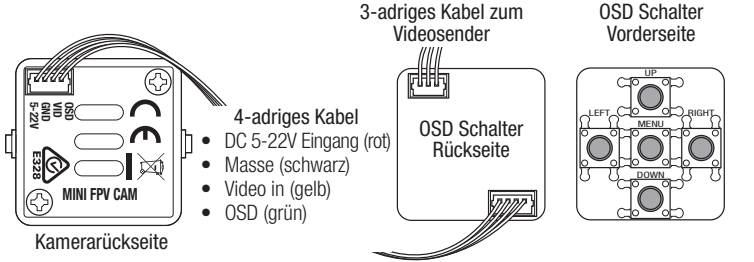
OSD SCHALTERANSCHLUSS		
		

Das in der Kamera eingebaute OSD Menü kann über den OSD Taster bedient werden. Dieses Bedienteil ist so klein, dass es zusammen mit der Kamera im Luftfahrzeug eingebaut werden kann.

- Montieren Sie die Kamera in dem Luftfahrzeug mit dem im Lieferumfang befindlichen Kamerahalter, so dass Sie eine gute Sicht nach vorne haben.
- Schließen Sie die Kamera an das OSD Schalter Board mit dem 4 poligen Stecker an.
- Schließen Sie den 3 poligen Stecker des Videosenders an die Buchse auf der Rückseite an.
- Schalten Sie das System ein.

⚠️ ACHTUNG: Sollten Sie einen Regler/ESC mit aktiver Bremse verwenden empfehlen wir die Kamera über das BEC oder einen Spannungsregler zu betreiben.

ANSCHLUSS DER KAMERA AN DEN VIDEOSENDER

Um die Kamera direkt an den Videosender anzuschließen stecken Sie das 3-polige Kabel vom Videosender in die Kamera und lassen den OSD Pin unbelegt.

OSD MENÜ

Menü: Drücken Sie Menu (mittlerer Button) um das Hauptmenü aufzurufen.

UP/DOWN: Bewegen Sie sich im Menü rauf (up) oder runter (down).

Left/Right: links/rechts; ändern der Menüparameter

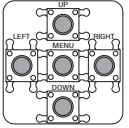
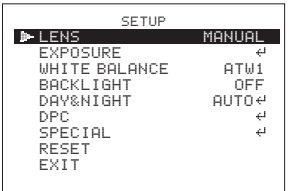
	
LENS	
Mit dieser Funktion wird die Helligkeit des Bildes geregelt.	
<ol style="list-style-type: none">Manual: Für Verwendung mit einer manuellen Linse. DC: Für Verwendung mit einer DC angetriebenen Linse. VIDEO: Für die Verwendung mit einer Video Auto Linse.	
	

EXPOSURE

- Shutter (Blende): Einstellung und Geschwindigkeit
 - Auto: Die Blendengeschwindigkeit wird automatisch nach der Helligkeit geregelt.
 - FIXED: Wählt die Blende von 1/50 bis 1/100000
 - FLK: Wählen Sie FLK wenn eine Disbalance zwischen Beleuchtung und Frequenz besteht.(Pal 1/100, NTSC 1/20)
- BRIGHTNESS- Justieren Sie die Helligkeit von 0- 255.
- AGC- Je nach Umgebungshelligkeit wählen Sie HIGH, MID, LOW oder OFF
- DWDR- Je nach Umgebungshelligkeit wählen Sie OFF oder ON (Justieren Sie die Helligkeit von 0 -63)

	
---	--

WHITE BALANCE (WEISSABGLEICH)

- ATW- Ideal für Farbtemperaturen von 1800°K - 10500°K. Fluoreszierendes Licht, Natriumdampflampe etc.
- MANUAL- Wählen Sie ATW und ändern Sie auf den Manual Mode.
 - rot 0-255
 - blau 0 255

Wählen Sie nach Auswahl Return.

	
---	--

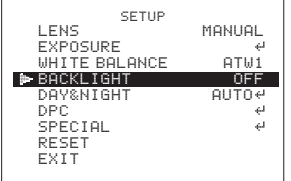
	
---	--

DAY & NIGHT / TAG & NACHT	
<ul style="list-style-type: none">Auto mode Color model B/W MODE EXTERNAL SWITCH	

- COLOR TO B/W- (Farbe auf SW) Kann nicht bei externer Kontrolle gewählt werden.
- B/W TO COLOR- (SW auf Farbe) Kann nicht bei externer Kontrolle gewählt werden.
- DELAY TIME- Verzögerung bevor sich der Farbzustand verändert.

DPC

Regelt den schwarzen und weissen Punkt.

SPECIAL / SPEZIAL

- TITLE BACKGROUND- Stellen Sie den Titelhintergrund ein.
- NOITOM- Bewegungserkennung
 - AREA: Regelt die Zone der Bewegungserkennung.
 - ENTER: Nach Auswahl ändert sich die Farbe der gewählten Zone.
- Wiederholen Sie das um eine andere Zone zu wählen. Nach 1 Sekunde Inaktivität springt das Menü einen Punkt weiter.
- PRIVACY- OFF/ON.
 - AREA SEL: Wählen Sie aus 4 Privatzonen Einstellungen.
 - AREA STATE: Wählen Sie AREA STATE ON um die AREA Funktion zu verdecken. OFF deaktiviert die Privat Funktion.
 - LEFT/RIGHT/TOP/BOTTOM: Wählen Sie mit dem Schieber die Abmessungen der verdeckten Privatzone.
 - COLOR: Wählen Sie die Farbe der Privatzone / Balken.
 - RETURN: Wechseln Sie in das vorherige Menü.
- PARK LINE- (Aus) /ON (Ein)
- ADJ IMAGE / EINSTELLUNGEN BILD-
 - LENS SHARP: / Schärfe: OFF/ON: 0–255
 - 2DNR: OFF/ON
 - MIRROR: / Gespiegelt: Schalter
 - FONT COLOR: / FARBE: 0–51
 - CONTRAST: 0–255
 - SHARPNESS: 0–255
 - DISPLAY CTR /LCD
 - NEG IMAGE: AUS/EIN
- COMM ADJ (ALLGEMEINE EINSTELLUNGEN)
 - CAM ID: Wählen Sie die ID von 0- 255
 - BAUD RATE: Wählen Sie die Übertragungsgeschwindigkeit von 2400- 38400
 - PROTOCOL
 - DISPLAY ID: OFF/ON
 - ID POSITION

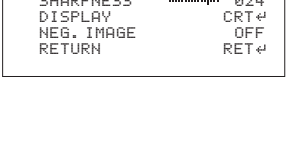
	
---	--

	
---	--

LANGUAGE	
<ul style="list-style-type: none">ENGLISH CHINESE	

RESET

- FACTORY- Return to camera’s initial settings
- RETURN

	
--	--

	
---	--

EXIT

Saves all settings and exits to Main Menu.

	
---	--

	
---	--

	
---	--

GARANTIE UND SERVICE INFORMATIONEN

Garantiezeitraum

Exklusive Garantie → Horizon Hobby LLC (Horizon) garantiert, dass das gekaufte Produkt frei von Material- und Montagefehlern ist. Der Garantiezeitraum entspricht den gesetzlichen Bestimmung des Landes, in dem das Produkt erworben wurde. In Deutschland beträgt der Garantiezeitraum 6 Monate und der Gewährleistungszeitraum 18 Monate nach dem Garantiezeitraum.

Einschränkungen der Garantie

(a) Die Garantie wird nur dem Erstkäufer (Käufer) gewährt und kann nicht übertragen werden. Der Anspruch des Käufers besteht in der Reparatur oder dem Tausch im Rahmen dieser Garantie. Die Garantie erstreckt sich ausschließlich auf Produkte, die bei einem autorisierten Horizon Händler erworben wurden. Verkäufe an dritte werden von dieser Garantie nicht gedeckt. Garantieansprüche werden nur angenommen, wenn ein gültiger Kaufnachweis erbracht wird. Horizon behält sich das Recht vor, diese Garantiebestimmungen ohne Ankündigung zu ändern oder modifizieren und widerruft dann bestehende Garantiebestimmungen.

(b) Horizon übernimmt keine Garantie für die Verkaufbarkeit des Produktes, die Fähigkeiten und die Fitness des Verbrauchers für einen bestimmten Einsatzzweck des Produktes. Der Käufer allein ist dafür verantwortlich, zu prüfen, ob das Produkt seinen Fähigkeiten und dem vorgesehenen Einsatzzweck entspricht.

(c) Ansprüche des Käufers → Es liegt ausschließlich im Ermessen von Horizon, ob das Produkt, bei dem ein Garantiefall festgestellt wurde, repariert oder ausgetauscht wird. Dies sind die exklusiven Ansprüche des Käufers, wenn ein Defekt festgestellt wird.

Horizon behält sich vor, alle eingesetzten Komponenten zu prüfen, die in den Garantiefall einbezogen werden können. Die Entscheidung zur Reparatur oder zum Austausch liegt nur bei Horizon. Die Garantie schließt kosmetische Defekte oder Defekte, hervorgerufen durch höhere Gewalt, falsche Behandlung des Produktes, falscher Einsatz des Produktes, kommerziellen Einsatz oder Modifikationen irgendwelcher Art aus.

Die Garantie schließt Schäden, die durch falschen Einbau, falsche Handhabung, Unfälle, Betrieb, Service oder Reparaturversuche, die nicht von Horizon ausgeführt wurden aus. Rücksendungen durch den Käufer direkt an Horizon oder eine seiner Landesvertretung bedürfen der Schriftform.

Schadensbeschränkung

Horizon ist nicht für direkte oder indirekte Folgeschäden, Einkommensausfälle oder kommerzielle Verluste, die in irgendeinem Zusammenhang mit dem Produkt stehen verantwortlich, unabhängig ab ein Anspruch im Zusammenhang mit einem Vertrag, der Garantie oder der Gewährleistung erhoben werden. Horizon wird darüber hinaus keine Ansprüche aus einem Garantiefall akzeptieren, die über den individuellen Wert des Produktes hinaus gehen. Horizon hat keinen Einfluss auf den Einbau, die Verwendung oder die Wartung des Produktes oder etwaiger Produktkombinationen, die vom Käufer gewählt werden. Horizon übernimmt keine Garantie und akzeptiert keine Ansprüche für in der folge auftretende Verletzungen oder Beschädigungen. Mit der Verwendung und dem Einbau des Produktes akzeptiert der Käufer alle aufgeführten Garantiebestimmungen ohne Einschränkungen und Vorbehalte. Wenn Sie als Käufer nicht bereit sind, diese Bestimmungen im Zusammenhang mit der Benutzung des Produktes zu akzeptieren, werden Sie gebeten, dass Produkt in unbenutztem Zustand in der Originalverpackung vollständig bei dem Verkäufer zurückzugeben.

Sicherheitshinweise

Dieses ist ein hochwertiges Hobby Produkt und kein Spielzeug. Es muss mit Vorsicht und Umsicht eingesetzt werden und erfordert einige mechanische wie auch mentale Fähigkeiten. Ein Versagen, das Produkt sicher und umsichtig zu betreiben kann zu Verletzungen von Lebewesen und Sachbeschädigungen erheblichen Ausmaßes führen. Dieses Produkt ist nicht für den Gebrauch durch Kinder ohne die Aufsicht eines Erziehungsberechtigten vorgesehen. Die Anleitung enthält Sicherheitshinweise und Vorschriften sowie Hinweise für die Wartung und den Betrieb des Produktes. Es ist unabdingbar, diese Hinweise vor der ersten Inbetriebnahme zu lesen und zu verstehen. Nur so kann der falsche Umgang verhindert und Unfälle mit Verletzungen und Beschädigungen vermieden werden.

Fragen, Hilfe und Reparaturen

Ihr lokaler Fachhändler und die Verkaufstelle können eine Garantiebeurteilung ohne Rücksprache mit Horizon nicht durchführen. Dies gilt auch für Garantireparaturen. Deshalb kontaktieren Sie in einem solchen Fall den Händler, der sich mit Horizon kurz schließen wird, um eine sachgerechte Entscheidung zu fällen, die Ihnen schnellst möglich hilft.

Wartung und Reparatur

Muss Ihr Produkt gewartet oder repariert werden, wenden Sie sich entweder an Ihren Fachhändler oder direkt an Horizon. Rücksendungen / Reparaturen werden nur mit einer von Horizon vergebenen RMA Nummer bearbeitet. Diese Nummer erhalten Sie oder ihr Fachhändler vom technischen Service. Mehr Informationen dazu erhalten Sie im Serviceportal unter www. Horizonhobby.de oder telefonisch bei dem technischen Service von Horizon.

Packen Sie das Produkt sorgfältig ein. Beachten Sie, dass der Originalkarton in der Regel nicht ausreicht, um beim Versand nicht beschädigt zu werden. Verwenden Sie einen Paketdienstleister mit einer Tracking Funktion und Versicherung, da Horizon bis zur Annahme keine Verantwortung für den Versand des Produktes übernimmt. Bitte legen Sie dem Produkt einen Kaufbeleg bei, sowie eine ausführliche Fehlerbeschreibung und eine Liste aller eingesendeten Einzelkomponenten. Weiterhin benötigen wir die vollständige Adresse, eine Telefonnummer für Rückfragen, sowie eine Email Adresse.

Garantie und Reparaturen

Garantieanfragen werden nur bearbeitet, wenn ein Originalkaufbeleg von einem autorisierten Fachhändler beiliegt, aus dem der Käufer und das Kaufdatum hervorgeht. Sollte sich ein Garantiefall bestätigen wird das Produkt repariert oder ersetzt. Diese Entscheidung obliegt einzig Horizon Hobby.

Kostenpflichtige Reparaturen

Liegt eine kostenpflichtige Reparatur vor, erstellen wir einen Kostenvorschlag, den wir Ihrem Händler übermitteln. Die Reparatur wird erst vorgenommen, wenn wir die Freigabe des Händlers erhalten. Der Preis für die Reparatur ist bei Ihrem Händler zu entrichten. Bei kostenpflichtigen Reparaturen werden mindestens 30 Minuten Werkstattzeit und die Rückversandkosten in Rechnung gestellt. Sollten wir nach 90 Tagen keine Einverständniserklärung zur Reparatur vorliegen haben, behalten wir uns vor, das Produkt zu vernichten oder anderweitig zu verwerten.

Achtung: Kostenpflichtige Reparaturen nehmen wir nur für Elektronik und Motoren vor. Mechanische Reparaturen, besonders bei Hubschraubern und RC-Cars sind extrem aufwendig und müssen deshalb vom Käufer selbst vorgenommen werden.

5-14-2015

GARANTIE UND SERVICE KONTAKTINFORMATIONEN			
Land des Kauf	Horizon Hobby	Kontaktinformationen	Adresse
Deutschland	Horizon Technischer Service	+49 (0) 4121 2655 100 service@horizonhobby.de	Christian-Junge-Straße 1 25337 Elmshorn
	Horizon Hobby GmbH		

--	--	--	--

--	--	--	--

CE EU Konformitätserklärung
Horizon LLC erklärt hiermit, dass dieses Produkt konform zu den essentiellen Anforderungen der EMC Direktive.

Eine Kopie der Konformitätserklärung ist online unter folgender Adresse verfügbar :
http://www.horizonhobby.com/content/support-render-compliance.

--	--	--	--

♻️ Entsorgung in der Europäischen Union
Dieses Produkt darf nicht über den Hausmüll entsorgt werden. Es ist die Verantwortung des Benutzers, dass Produkt an einer registrierten Sammelstelle für Elektroschrott abzugeben diese Verfahren stellt sicher, dass die Umwelt geschont wird und natürliche Ressourcen nicht über die Gebühr beansprucht werden. Dadurch wird das Wohlergehen der menschlichen Gemeinschaft geschützt. Für weitere Informationen, wo der Elektromüll entsorgt werden kann, können Sie Ihr Stadtbüro oder Ihren lokalen Entsorger kontaktieren.

